

Guide d'utilisation

No du modèle
16807938000

CRW800H2O

- Assemblage
- Fonctionnement
- Ajustements
- Pièces
- Garantie

AVERTISSEMENT:

Lisez et comprenez le guide d'utilisation avant d'utiliser cet appareil.

S **SPIRIT**
COMMERCIAL

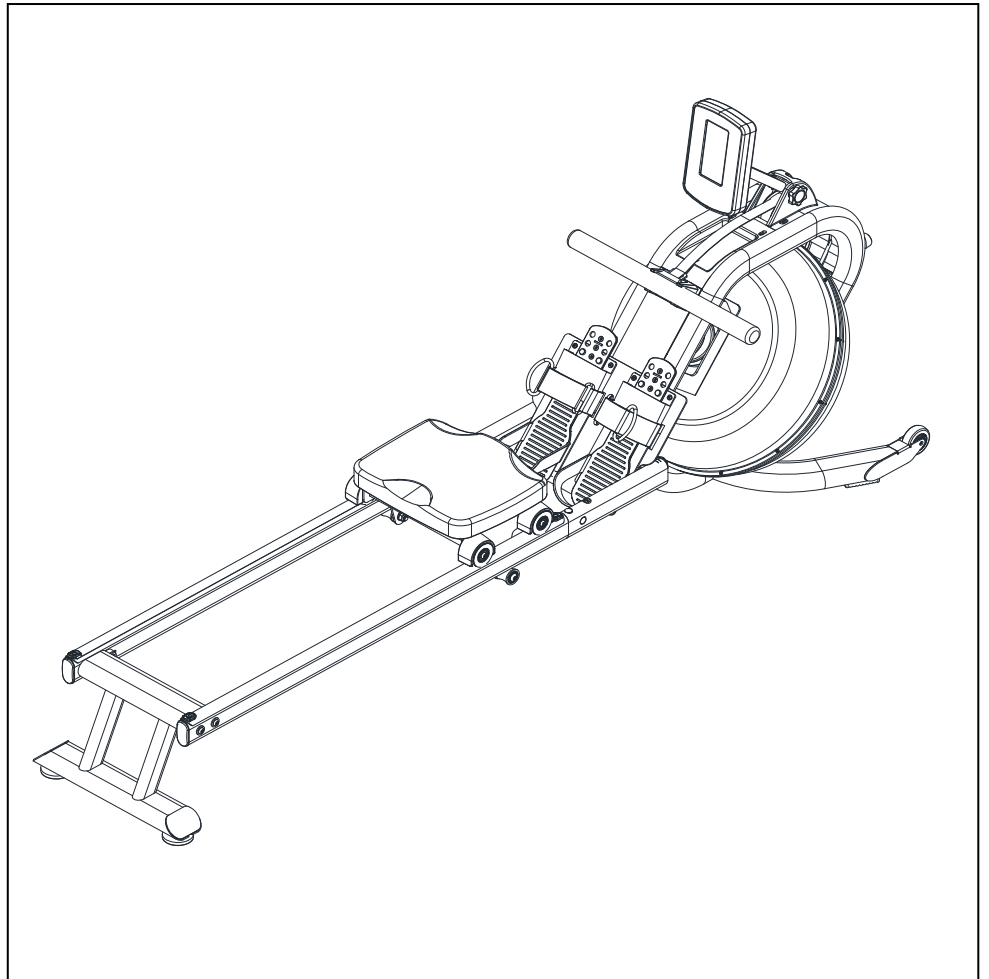

Prière de garder aux fins de consultation

Table des matières

Enregistrement du produit.....	3
Mesures de sécurité.....	4
Précautions	6
Préassemblage	7
Assemblage.....	9
Façon de remplir et de vider le réservoir.....	11
Fonctionnement de la console du modèle CRW800H20.....	13
Programmes de la console	16
Entretien general	17
Guide de dépannage	18
Plan détaillé.....	19
Liste des pièces.....	20
Garantie limitée du fabricant.....	23



**FÉLICITATIONS POUR L'ACHAT DE
VOTRE NOUVELLE MACHINE À
RAMER À L'EAU CRW800H20**

Merci d'avoir acheté cette machine à ramer de qualité de Dyaco Canada, Inc. Votre nouvelle machine à ramer à l'eau CRW800H20 a été fabriquée par l'un des meilleurs fabricants mondiaux de produits de conditionnement et est accompagné de l'une des meilleures garanties sur le marché. Par l'entremise de votre détaillant ou marchand, Dyaco Canada, Inc. fera tout en son possible pour que votre expérience, en tant que propriétaire, soit des plus satisfaisantes au cours des prochaines années. Le détaillant marchand local où vous avez acheté cette machine à ramer à l'eau CRW800H20 répondra à tous vos besoins en matière de garantie et de service. Sa responsabilité est de vous offrir les connaissances techniques et un service personnalisé pour que votre expérience soit plus informée et que les problèmes soient plus faciles à résoudre.

Prenez quelques minutes pour noter le nom du marchand ou détaillant, son numéro de téléphone et la date d'achat ci-dessous pour faciliter toute communication ultérieure. Nous apprécions votre support et nous nous souviendrons toujours que vous êtes la raison d'être de notre entreprise. Veuillez remplir et poster votre carte d'enregistrement dès aujourd'hui, et profiter de votre nouvelle machine à ramer à l'eau CRW800H20.

Nom du marchand ou détaillant _____

Numéro de téléphone du marchand ou détaillant _____

Date d'achat _____

Enregistrement du produit

ENREGISTREZ VOTRE NUMÉRO DE SÉRIE

Veuillez enregistrer le numéro de série de ce produit de conditionnement dans l'espace ci-dessous.

Numéro de série _____

ENREGISTREZ VOTRE ACHAT

La carte d'enregistrement libellée à l'adresse de l'expéditeur doit être remplie au complet et retournée à Dyaco Canada Inc.

AVANT DE COMMENCER

Merci d'avoir acheté la machine à ramer à l'eau CRW800H20. Nous sommes fiers d'avoir fabriqué ce produit de qualité et nous espérons qu'il vous procurera de nombreuses heures d'entraînement profitable pour que vous vous sentiez mieux, que vous paraissiez mieux et que vous profitiez davantage d'une vie bien remplie. C'est un fait accompli qu'un programme d'exercices régulier peut améliorer votre santé physique et mentale. Trop souvent, notre style de vie affairé limite le temps et l'occasion que nous avons de nous entraîner. La machine à ramer à l'eau CRW800H20 offre une méthode simple et pratique de vous engager pleinement dans votre bonne forme physique et d'avoir un style de vie plus satisfaisant.

Lisez ce guide attentivement avant d'utiliser la machine à ramer à l'eau CRW800H20. Même si Dyaco Canada Inc. fabrique ses produits en utilisant les meilleurs matériaux et emprunte les normes de fabrication les plus élevées en plus du de contrôler de la qualité, il se peut qu'il manque des pièces ou que certaines pièces n'aient pas les bonnes mesures. Si vous avez des questions ou des problèmes concernant les pièces incluses avec votre machine à ramer à l'eau CRW800H20, ne retournez pas le produit. Communiquez d'abord avec nous! S'il manque une pièce ou si elle est défectueuse, appelez-nous sans frais au numéro 1-888-707-1880. Notre service à la clientèle peut vous aider de 8 h 30 à 17 h (heure normale de l'est), du lundi au vendredi. Assurez-vous d'avoir le nom et le numéro du modèle du produit lorsque vous nous contactez.

MESURES DE SÉCURITÉ IMPORTANTES

MISE EN GARDE

Ce chapitre comprend des précautions et des mesures de sécurité à prendre concernant l'installation et l'utilisation de la machine à ramer à l'eau fabriquée par SPIRIT FITNESS. Veuillez le lire ce chapitre attentivement avant d'installer et d'utiliser cette machine.

PRÉCAUTIONS À PRENDRE À L'INTENTION DE L'UTILISATEUR OU DE L'UTILISATRICE

Ces mesures de sécurité vous concernent en tant que propriétaire de la machine à ramer à l'eau fabriquée par SPIRIT FITNESS. Veuillez entraîner tous les utilisateurs et toutes les utilisatrices ainsi que le personnel de conditionnement physique pour vous assurer qu'ils suivent ces mesures de sécurité.

Ce qu'il faut faire :

- Encouragez chaque utilisateur et chaque utilisatrice à discuter de leur son programme de santé et de leur sa routine de conditionnement avec une personne professionnellele personnel qualifiée dans le domaine de la santé.
- Cessez d'utiliser votre machine à ramer si vous sentez que vous êtes étourdi ou que vous allez vous évanouir.
- Effectuez l'entretien préventif régulier sur votre machine à ramer.
- Exercez-vous lentement jusqu'à ce que vous atteigniez un certain niveau de confort.

Ce qu'il ne faut pas faire :

- Ne laissez pas les enfants s'exercer sur la machine à ramer sans surveillance.
- N'utilisez pas la machine à ramer sans porter de chaussures athlétiques.
- N'utilisez pas la machine à ramer à l'extérieur lorsqu'il pleut ou dans un endroit environnement fermé où il y a une piscine.
- Ne laissez pas tomber ou n'insérez pas d'objets, les mains ou les pieds dans les ouvertures de la

machine ou dans l'aire d'opération de la machine.

- N'essayez pas d'enlever de boîtiers ou de modifier la machine.

MISE EN GARDE

- Votre machine à ramer à l'eau fabriquée par SPIRIT FITNESS est conçue pour être utilisée dans un environnement commercial ou résidentiel.
- Consultez un médecin avant d'entreprendre tout programme de conditionnement physique.
- Ne vous poussez pas à l'excès. Cessez de vous exercer si vous sentez que vous êtes étourdi, que vous allez vous évanouir ou que vous êtes épuisé. Faites preuve de bon sens lorsque vous ramez.
- Lisez le guide d'utilisation au complet avant d'utiliser la machine à ramer.
- Le non-respect de cet avertissement peut entraîner des blessures ou la mort.

ÉTIQUETTES DE MISE EN GARDE ET AUTOCOLLANTS DE COMMUNICATION

L'illustration ci-dessous montre un exemple d'étiquette de mise en garde Spirit® Fitness et d'autocollant de communication placé sur la machine lors du procédé de fabrication. C'est très important que les propriétaires respectent l'intégrité et le placement de ces autocollants. S'il manque un autocollant ou s'il est endommagé, contactez votre commerçant ou marchand ou votre distributeur local pour le remplacer. NOTE : LES AUTOCOLLANTS ET LES ÉTIQUETTES NE SONT PAS MONTRÉS À LA GRANDEUR RÉELLE.

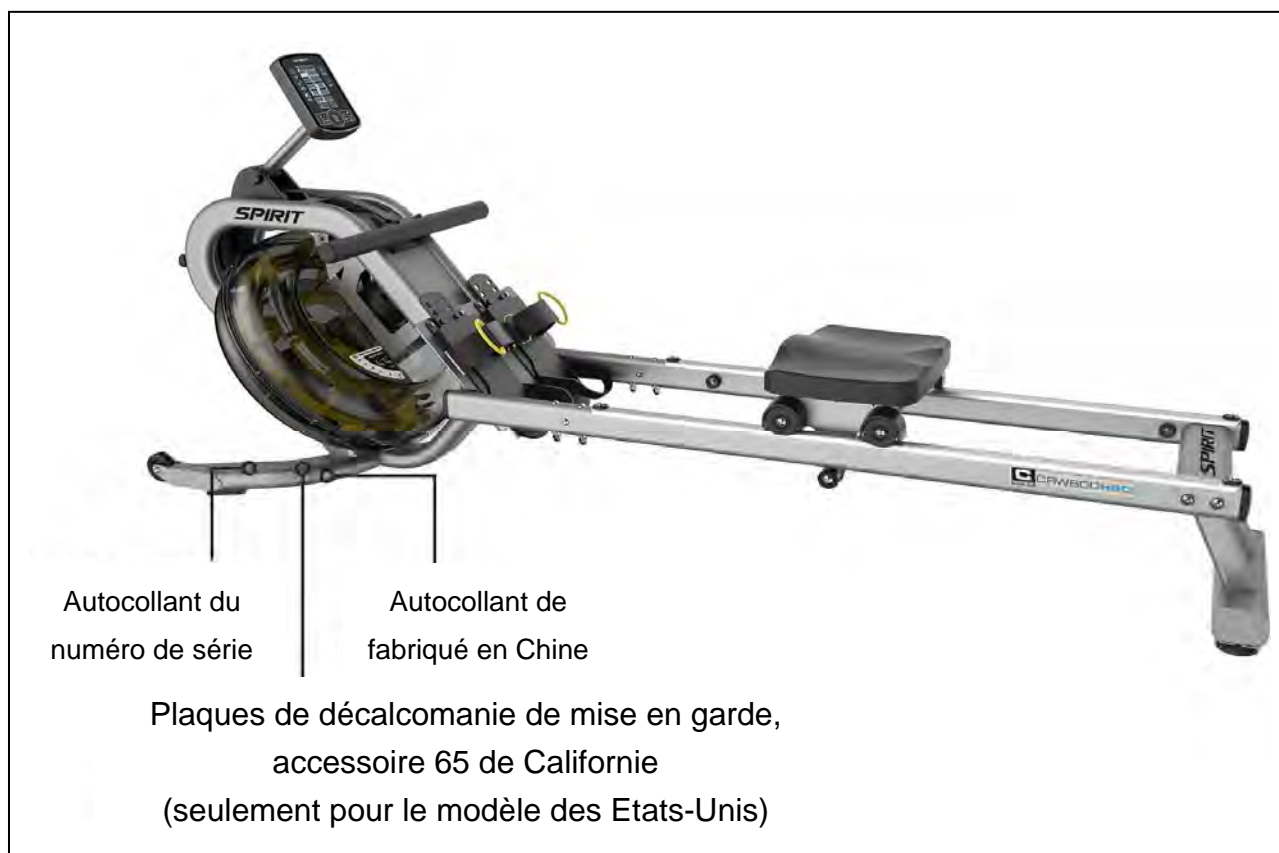

PRÉCAUTIONS

Les précautions suivantes dans le domaine de la forme physique et du fonctionnement sont à l'intention des acheteurs et des utilisateurs de la machine à ramer à l'eau. Les directeurs et les directrices de clubs de conditionnement doivent s'assurer que les membres et le personnel du conditionnement sont entraînés pour suivre les instructions suivantes. Si ces précautions ne sont pas suivies, des blessures ou des risques graves pour la santé peuvent s'ensuivre.

- N'utilisez pas d'équipement l'équipement d'aucune autre façon qu'il a été conçu ou prévu par le fabricant. C'est très important que l'équipement soit utilisé convenablement pour éviter les blessures.
- Des blessures peuvent s'ensuivre si vous vous exercez de façon inappropriée ou à l'excès. Il est recommandé que tous les individus consultent un médecin avant de commencer un programme de conditionnement.
- Si, en tout temps au cours de la séance d'exercices, vous sentez que vous allez vous évanouir, que vous êtes étourdi ou que vous ressentiez de la douleur, cessez de vous exercer et consultez un médecin.
- Éloignez les parties du corps (mains, pieds, cheveux, etc), les vêtements et les bijoux des pièces mobiles pour éviter de vous blesser.
- Suivez les instructions données dans ce manuel pour respecter la position des pieds et les techniques de base en ramant.
- N'utilisez pas ou ne permettez pas à qui que ce soit d'utiliser tout équipement qui est endommagé, usé ou brisé. En remplaçant une pièce, utilisez les pièces de rechange fournies par Dyaco Canada Inc.
- Les câbles et les courroies engendrent beaucoup de responsabilités s'ils sont utilisés lorsqu'ils sont éraillés. Remplacez toujours un câble ou une courroie au premier signe d'usure (consultez Dyaco Canada Inc. en cas d'incertitude).
- L'entretien préventif est la clef du bon fonctionnement d'un équipement et ainsi que pour une bonne façon de réduire la vos responsabilités au minimum. L'équipement doit être inspecté à des intervalles réguliers.
- Assurez-vous que toute la personne qui fait les ajustements, de l'entretien ou des les réparations est qualifiée pour les faire.
- N'essayez pas d'utiliser ou de réparer tout accessoire qui est endommagé ou usé et qui est approuvé pour être utilisé par Spirit Fitness Equipment. qui est endommagé ou usé.
- Vérifiez régulièrement toutes les courroies, les poulies et les sandows régulièrement pour repérer les signes d'usure et remplacez-les s'il y a lieu.
- Vérifiez l'équipement et suivez toutes les instructions pour en faire l'entretien tel que mentionné dans ce manuel.
- Remplacez immédiatement toutes les pièces défectueuses et n'utilisez pas la machine jusqu'à ce que toutes les réparations soient aient été effectuées.
- Éloignez les enfants de la machine. Les parents ou les personnes responsables doivent superviser de près les enfants de près si la machine est utilisée en leur présence.
- Ne permettez pas aux personnes qui utilisent la machine de porter des vêtements lâches ou des bijoux en s'exerçant. Il est recommandé qu'elles que ces personnes attachent leurs cheveux haut derrière la tête pour éviter tout contact avec les pièces mobiles.
- Tous les spectateurs et toutes les spectatrices doivent s'éloignent des personnes qui utilisent la machine, des pièces mobiles, et des accessoires et des composantes attachées à la machine lorsqu'elle est utilisée.
- Nous recommandons qu'une aire d'au moins 2 pi soit réservée autour de la machine pour lui donner un accès facile et sécuritaire.

MISE EN GARDE

- N'insérez pas les doigts dans le réservoir.
- Après avoir utilisé la machine, laissez-la inactive pendant cinq minutes avant de la placer verticalement aux à des fins de rangement.
- Ne remplissez pas le réservoir au-delà du trait de graduation indiqué sur le niveau de l'autocollant; sinon, un déversement peut s'ensuivre.
- N'utilisez jamais la machine à ramer sans attacher convenablement les pieds avec les courroies ou sans verrouiller en place la portion coulissante de la palette du repose-pied.

Note : La machine à ramer ne convient pas à des fins thérapeutiques.

PRÉASSEMBLAGE DU MODÈLE CRW800H20

Suivez les procédures ci-dessous pour déballer et assembler votre machine à ramer à eau fabriquée par Dyaco Canada Inc. :

- Positionnez le carton d'expédition de sorte que la partie lourde soit située dans la partie inférieure.
- Coupez les courroies, levez la boîte au-dessus de la machine et déballez-la. Enlevez les coussins de mousse et toutes les autres pièces du carton d'expédition; utilisez ensuite la liste des pièces pour vérifier si toutes les pièces sont incluses dans votre expédition.
- Prenez le sac des ferrures. Les ferrures sont séparées en étapes. Enlevez d'abord les outils. Enlevez les ferrures du sac une étape à la fois pour éviter de les mêler. Les nombres écrits entre parenthèses (#) se réfèrent aux numéros des items dans les illustrations d'assemblage.

NOTE : Tous les outils nécessaires pour assembler la machine à ramer sont inclus dans l'emballage.

NOTE : S'il manque des pièces qui sont énumérées ci-dessous, inspectez le matériel d'emballage et la boîte au cas où les items auraient été oubliés.

S'il manque des pièces ou pour toutes questions concernant le fonctionnement de la machine à ramer, veuillez appeler le service à la clientèle de Dyaco Canada Inc. ou le distributeur qui vous a vendu la machine à ramer. Trouvez le numéro de série de la machine à ramer avant d'appeler.

ATTENTION : Les dommages causés à la machine à ramer au cours de l'assemblage ne sont pas couverts sous la garantie limitée de SPIRIT FITNESS. Faites attention de ne pas échapper ou pencher la machine à ramer sur le côté. Placez-la minutieusement dans la position debout sur une surface stable pour l'empêcher de renverser au cours de l'assemblage.

Protégez l'environnement en ne plaçant pas de la machine avec les ordures ménagères lorsque vous ne la voulez plus. Vérifiez auprès des autorités locales ou d'un centre de déchets approuvé pour recevoir des conseils concernant le recyclage et les installations de recyclage.

LISTE DES PIÈCES DU MODÈLE CRW800H20

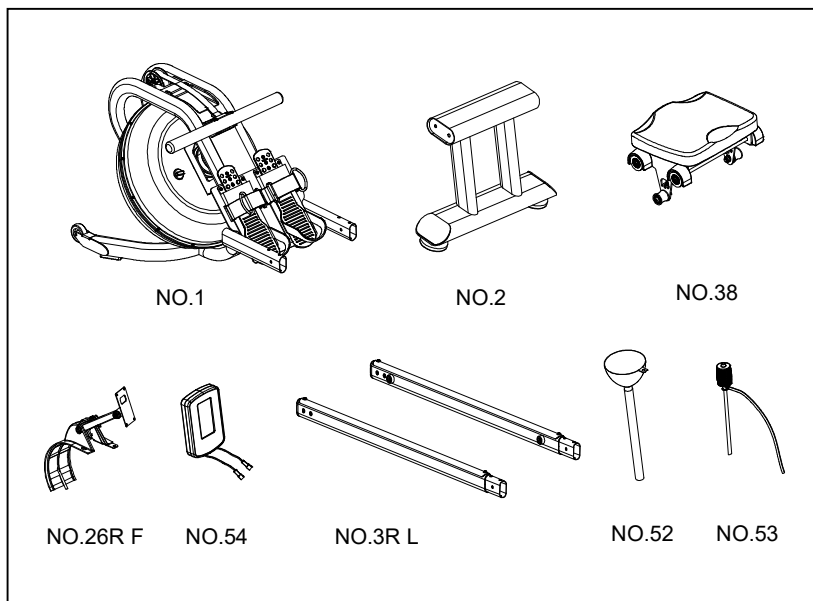

No. des pièces	Description	Qté
1	Cadre principal	1
2	Stabilisateur arrière	1
3R/3L	Rail coulissant	1/1
38	Assemblage du siège	1
54	Console	1
26R F	Console Bras	1
52	Entonnoir	1
53	Siphon de pompage	1
	Tablette de purification de l'eau	1
	Guide d'utilisation	1
	Sac de ferrures	1

Note : Les pièces ci-dessus sont nécessaires pour assembler cette machine à ramer. Avant de commencer l'assemblage, veuillez vérifier le sac de ferrures pour vous assurer qu'elles sont toutes incluses.

Ferrures du modèle CRW800H20

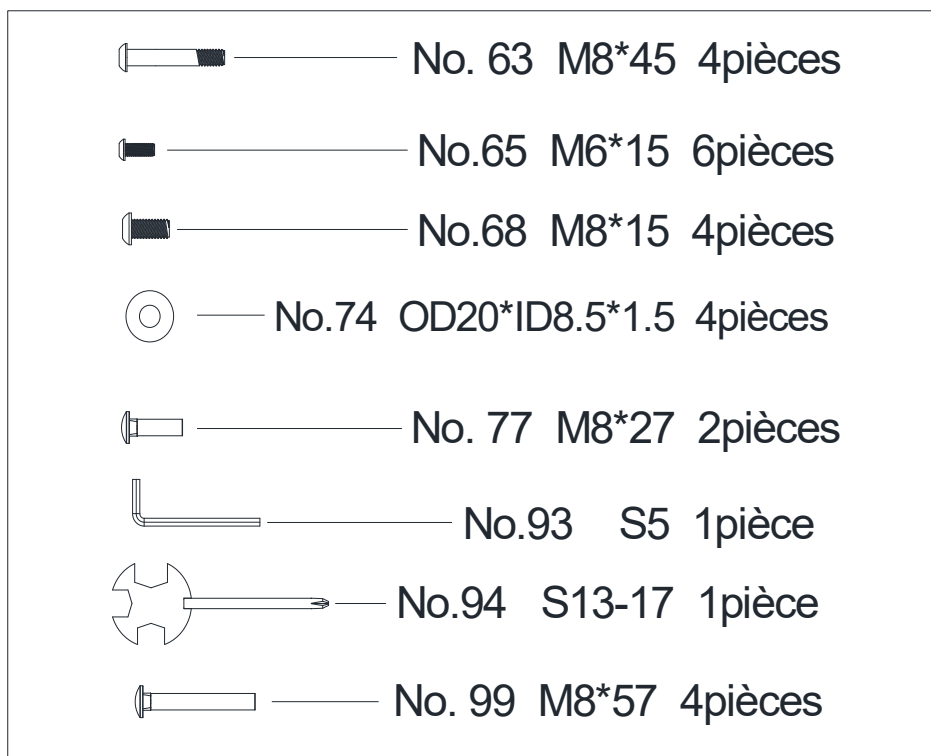

ASSEMBLAGE

1 POUR ASSEMBLER LES RAILS COULISSANTS ET LE STABILISATEUR ARRIÈRE

- Tournez les rails coulissants (3) tel qu'illustré ci-dessous. Attachez les rouleaux du siège (39) aux rails coulissants en vous assurant que la plaque touche aux rouleaux. Pour serrer les rails coulissants entre les rouleaux, vous devez les insérer dans un certain angle et les tourner tel qu'illustré dans le diagramme.
- Serrez le stabilisateur arrière (2) aux rails coulissants (3) avec deux boulons (63) et deux rondelles (74) sur chaque côté à l'aide de la clef allen (93).

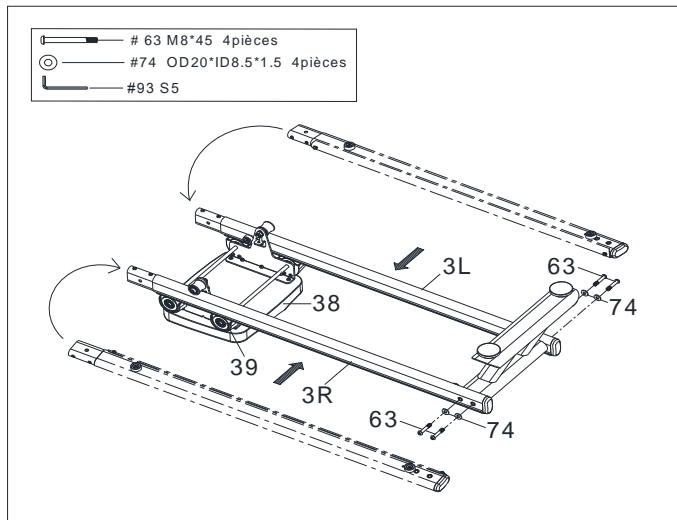

2 POUR CONNECTER LES RAILS COULISSANTS AU CADRE PRINCIPAL

- C'est plus facile d'effectuer cette étape avec l'aide d'une autre personne. Surveillez le siège coulissant (38) puisqu'il se déplace lorsque la machine à ramer est placée dans la position debout.
- Placez le cadre principal (1) dans la position debout et connectez les rails coulissants (3) avec quatre longs boulons (99), deux petits boulons (77) et six vis (65). Serrez-les à l'aide de la clef allen (93) et la clef de serrage (94).

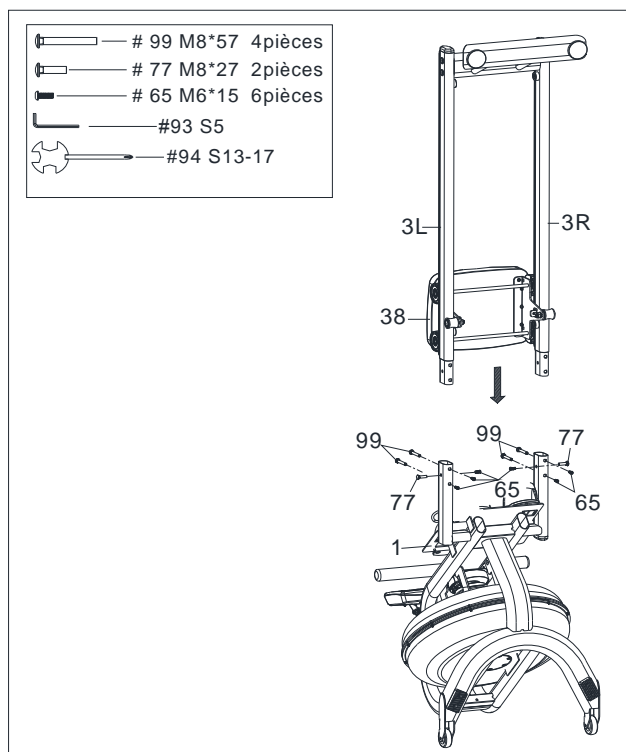

3 ASSEMBLAGE DE LA CONSOLE AU BRAS DE CONSOLE

- Connectez les fil de la console (96) ensemble.
- Retirez les 4 vis (67) à l'arrière de la console (54). Alignez les trous de la console (54) avec les trous de la plaque de support (11) puis fixez avec les vis.

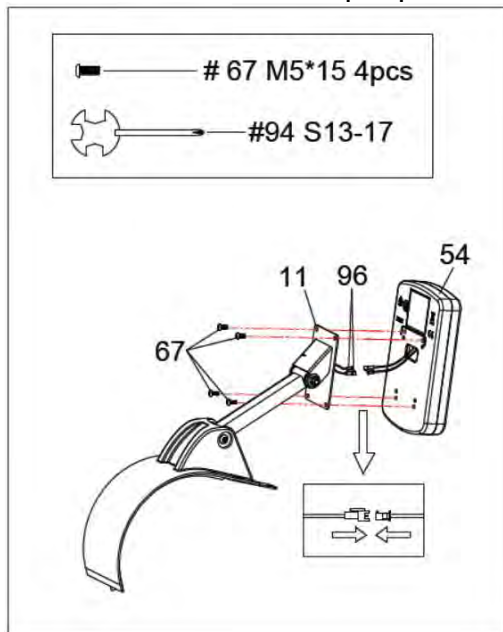

4 POUR INSTALLER LA CONSOLE

- Insérez les quatre piles AA à l'arrière de l'ordinateur (54).
- Tournez le cadre principal (1) dans la position debout. Connectez le fil du capteur (56) au fil de connexion (96). Faites attention de ne pas pincer les fils. Entreposez le reste des fils dans le cadre principal.
- Installez le couvercle décoratif (26) sur le cadre principal (1).
- Installez l'ordinateur (54) sur le cadre principal avec quatre petites vis (68). Serrez-les à l'aide de la clef allen (93).

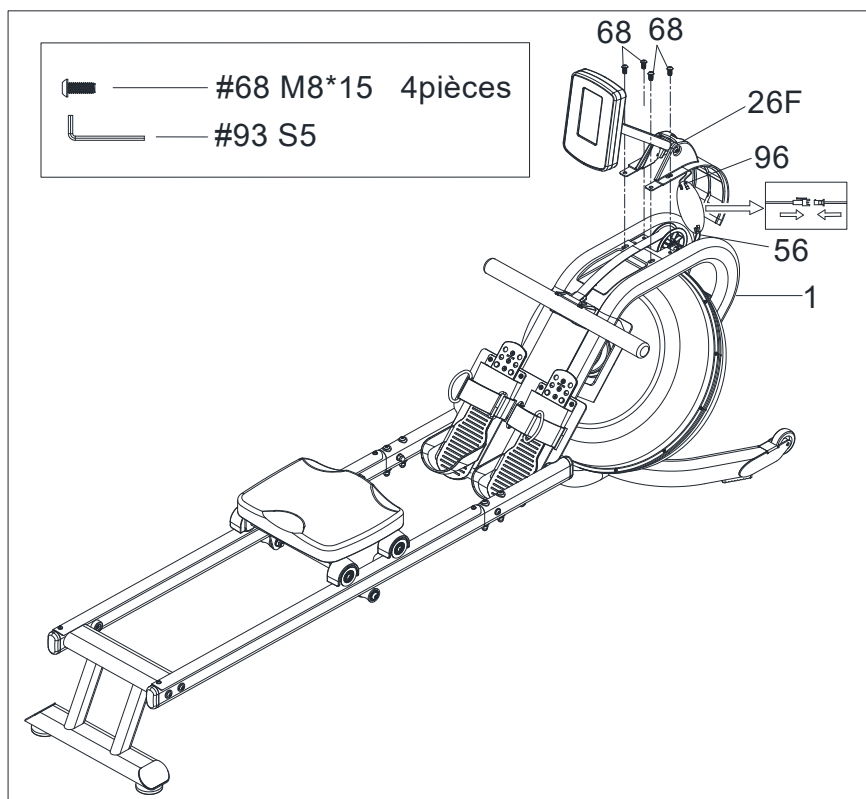

Façon de remplir et de vider le reservoir

- Enlevez le bouchon de remplissage (50) du réservoir supérieur (24).
- Pour remplir le réservoir d'eau, référez-vous à la figure A. Insérez l'entonnoir (52) dans le réservoir et utilisez une tasse ou le siphon de pompage (53) et un seau pour remplir le réservoir. Utilisez le niveau de la jauge pour l'eau sur le côté du réservoir pour mesurer le niveau d'eau désiré dans le réservoir.
- Pour vider le réservoir, référez-vous à la figure B. Placez le seau près de la machine à ramer et utilisez le siphon de pompage (53) pour vider l'eau du réservoir dans le seau.
- Insérez le bouchon de remplissage (50) dans le réservoir supérieur (24). Essuyez l'excès d'eau du cadre. Note : Remplissez le réservoir avec l'eau du robinet. Ajoutez une tablette de purification de l'eau (un paquet est inclus).
- N'utilisez jamais de chlore pour la piscine ou de produit à blanchir au chlore; ceci endommagerait le réservoir et annulerait la garantie. Ajoutez une tablette de purification de l'eau à chaque six mois ou au besoin. Si l'eau demeure embrouillée, remplacez l'eau du réservoir.
- L'eau dans le réservoir n'est pas potable. Jetez-la après l'avoir pompée du réservoir.

NIVEAU D'EAU :

- Consultez la figure A. La jauge du niveau d'eau se trouve sur le côté du réservoir. Le niveau de remplissage maximum est 6. Ne remplissez jamais le réservoir au-delà de la limite; ceci annulerait votre garantie.
- La résistance dépend du niveau d'eau dans le réservoir. Le niveau 2 donne la résistance la plus basse et le niveau 6 donne la résistance la plus élevée.

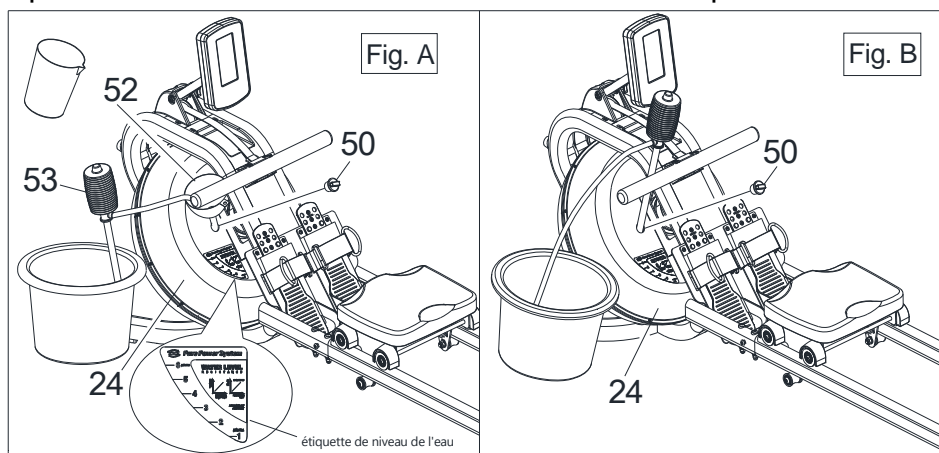

Pour ajuster les guides

- La courroie de pédale est ajustable et peut être personnalisée pour convenir au pied de l'utilisateur ou de l'utilisatrice.
- Pour ajuster la courroie de pédale, enlevez le crochet et l'extrémité de la boucle de la pédale du côté muni de mailles imbriquées en les tirant vers le haut puis au-dessus du côté. Une fois enlevés, vous pouvez agrandir l'ouverture de la courroie de pédale dans l'extrémité des mailles imbriquées vers le haut et sur le côté.
- Pour serrer, tirez le crochet et l'extrémité de la boucle de la courroie de pédale vers le haut puis vers le bas pour les serrer au côté muni de mailles imbriquées.

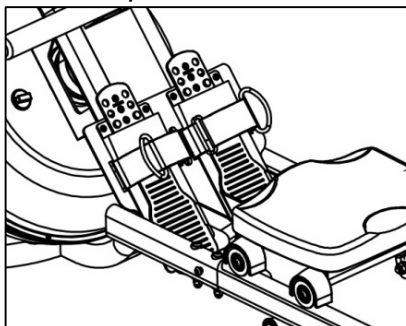

Pour ajuster l'équilibre de la machine à ramer

- Ajustez le pied arrière si la machine à ramer est hors d'équilibre.

ATTENTION!

- Les pièces mobiles, telles que le siège, peuvent écraser et couper vos doigts. Éloignez les mains des rails coulissants en vous exerçant.

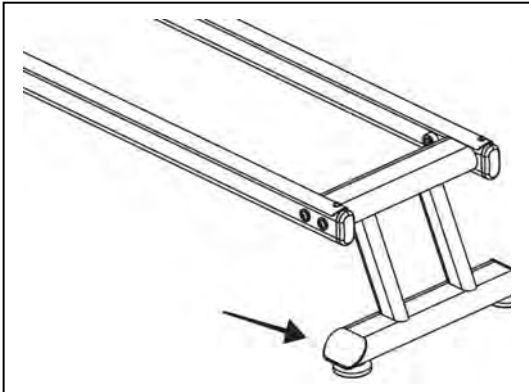

Pour entreposer la machine à ramer

- Pour déplacer la machine à ramer, levez le stabilisateur arrière jusqu'à ce que les roues de déplacement, situées sur le support avant, touchent le plancher. À ce moment, vous pouvez déplacer facilement la machine à ramer à l'endroit désiré.

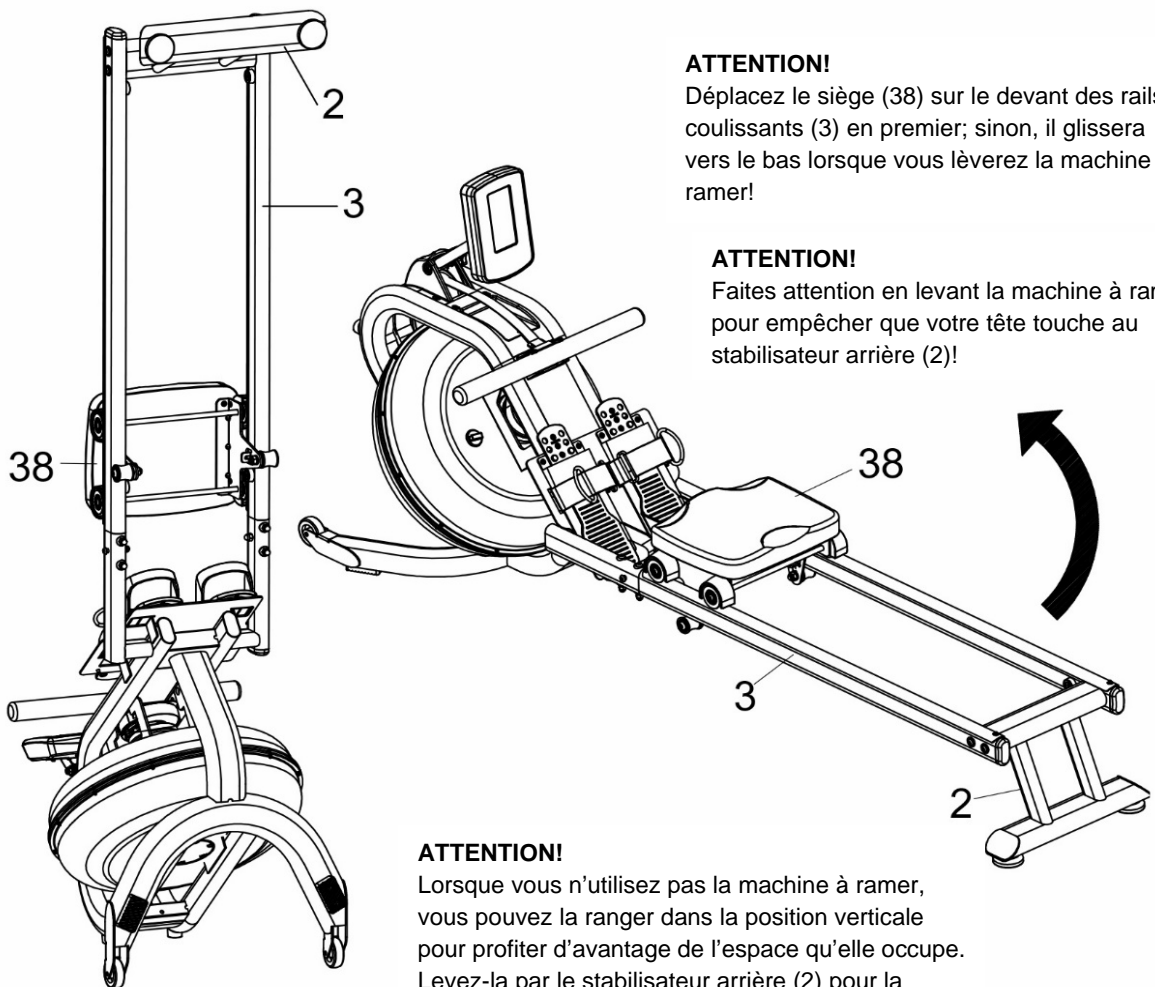

ATTENTION!

Déplacez le siège (38) sur le devant des rails coulissants (3) en premier; sinon, il glissera vers le bas lorsque vous lèverez la machine à ramer!

ATTENTION!

Faites attention en levant la machine à ramer pour empêcher que votre tête touche au stabilisateur arrière (2)!

ATTENTION!

Lorsque vous n'utilisez pas la machine à ramer, vous pouvez la ranger dans la position verticale pour profiter d'avantage de l'espace qu'elle occupe. Levez-la par le stabilisateur arrière (2) pour la placer dans la position verticale. Si vous n'utilisez pas la machine à ramer pendant plus d'un mois, videz le réservoir d'eau avant de la ranger.

FONCTIONNEMENT DE LA CONSOLE DU MODÈLE CRW800H20



BOUTONS DE LA CONSOLE

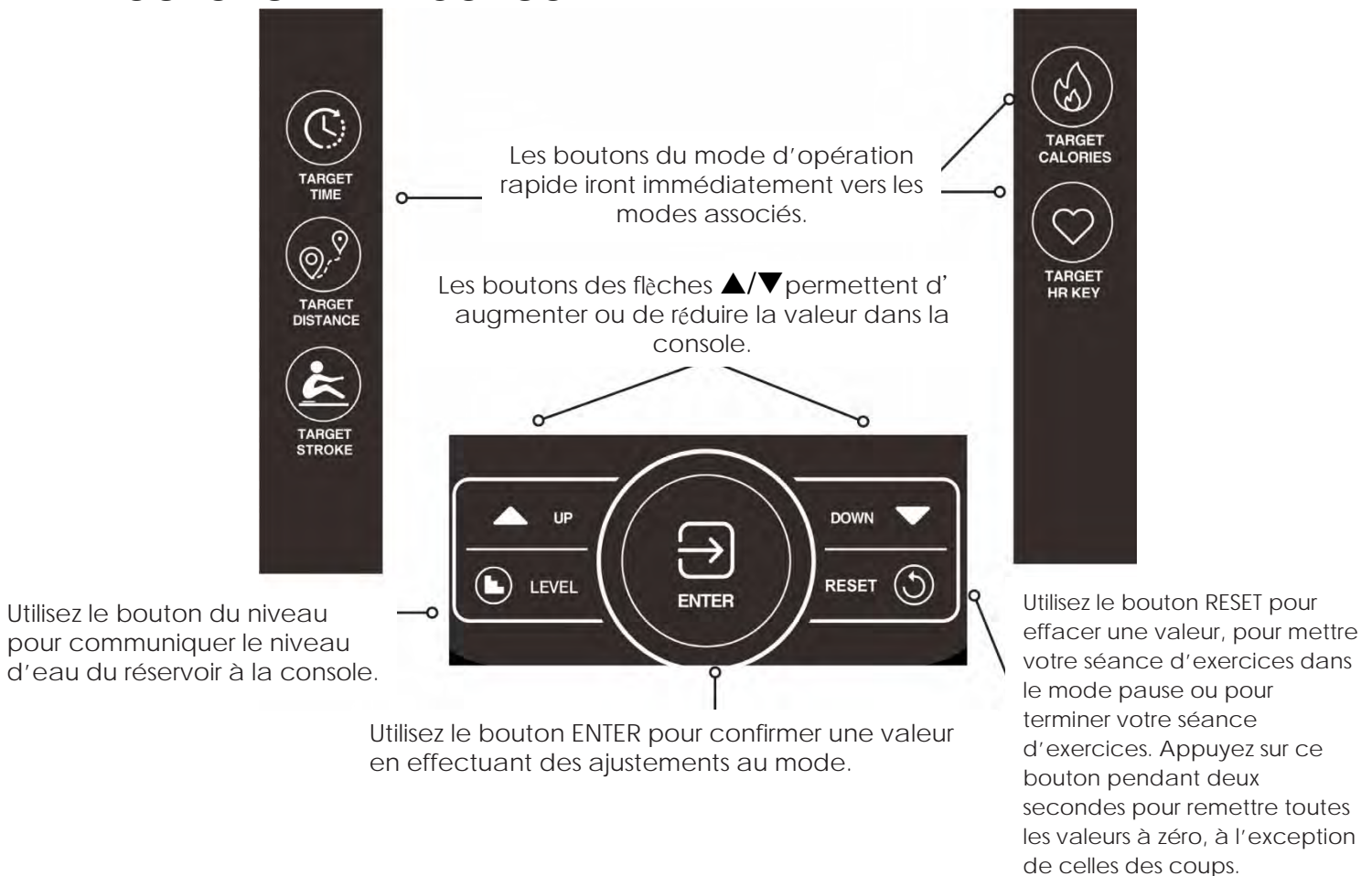

AFFICHAGE DE LA CONSOLE

En choisissant TARGET DISTANCE, le choix de la distance est affiché ici. La distance totale est affichée au cours de la séance d'exercices.

En choisissant TARGET TIME (temps ciblé), le choix du temps est affiché ici. Le temps écoulé ou le temps est affiché ici.

La console affiche le temps nécessaire pour ramer 500 mètres selon la vitesse actuelle et la vitesse générale.

En choisissant TARGET CALORIES (calories ciblées), le choix des calories est affiché ici. Les données des calories sont affichées au cours de la séance d'exercices.

La console affiche la consommation d'énergie au cours de la séance d'exercices.

La console affiche le compte total des coups accumulés.

En choisissant TARGET HR (fréquence cardiaque ciblée), la valeur de la fréquence cardiaque est affichée ici au cours de la séance d'exercices.

SPM : Coups à la minute

En choisissant TARGET STROKE, le choix des coups est affiché ici. Le compte total des coups est affiché au cours de la séance d'exercices.

La valeur de la fréquence cardiaque est affichée ici.

MODE DU TEMPS, DE LA DISTANCE ET DES CALORIES CIBLÉS

Les panneaux des valeurs ciblées indiquent le temps, la distance, les calories et les coups selon le mode d'opération. Lorsque le symbole de la valeur ciblée est affiché, ceci signifie que le mode ciblé fonctionne dans cette valeur particulière.

Le TEMPS alterne en indiquant le temps qui reste ou le temps écoulé.

La DISTANCE compte les mètres, en progressant ou à rebours.
Les CALORIES comptent le nombre de calories consommées au cours de la séance d'exercices, en progressant ou à rebours.

Les COUPS comptent le nombre de coups au cours de la séance d'exercices, en progressant ou à rebours.

Les coups totaux indiquent le nombre total de coups pendant l'entraînement.



TEMPS – 500 m / la moyenne est affichée.

Le TEMPS/500 m est le temps nécessaire pour parcourir 500 mètres.
La MOYENNE est la moyenne du temps de plusieurs séances avec le TEMPS/500 m..



AFFICHAGE DES SPM (coups à la minute) / WATTS

Les SPM et les WATTS sont affichés dans tous les modes.
SPM se réfère aux coups à la minute.
Les WATTS indiquent la quantité de travail produite dans un temps particulier au cours de la séance d'exercices.



AFFICHAGE DE LA FRÉQUENCE CARDIAQUE

Ce panneau affiche l'information de chaque utilisateur et chaque utilisatrice concernant sa fréquence cardiaque. Lorsque la console détecte un signal du moniteur sans fil, le BPM (battements à la minute) est affiché dans le gros écran de trois chiffres et l'icône du cœur clignote. Cependant, si aucun signal n'est détecté, trois tirets "- - -" sont affichés pour indiquer que la fréquence cardiaque n'est pas détectée.

Lorsqu'elle est dans le mode TARGET HEART RATE (fréquence cardiaque ciblée), la console aide l'utilisateur ou l'utilisatrice à demeurer dans la gamme des BPM pour améliorer son endurance cardiovasculaire. La gamme de la valeur ciblée varie de 10 % des données par défaut. Les symboles « q » ou « p » clignotent pour indiquer qu'une augmentation ou une réduction de la vitesse du conditionnement est nécessaire pour atteindre la gamme désirée.

Lorsque la fréquence cardiaque de l'utilisateur ou de l'utilisatrice se trouve dans la gamme ciblée, les icônes  s'allument. Pour détecter la fréquence cardiaque, le récepteur de fréquence cardiaque doit être installé et la sangle de poitrine (non incluse) pour la fréquence cardiaque doit être utilisée.

La fréquence cardiaque actuelle est affichée ici lorsque le moniteur de fréquence cardiaque (non inclus) est utilisé.



Valeur de la fréquence cardiaque ciblée

INSTALLATION DE LA CONSOLE

INSTALLATION DES PILES

La console fonctionne avec quatre piles AA. Le compartiment des piles est situé à l'arrière de la console. Veuillez jeter les piles de façon appropriée après les avoir utilisées.

BOUTON DU NIVEAU D'EAU

Une fois que le réservoir est rempli à la résistance désirée entre 1 et 6, vous pouvez utiliser le bouton LEVEL pour communiquer le niveau de la résistance à la console. Utilisez les boutons des flèches pour faire les ajustements de L1 à L6 et appuyez sur le bouton ENTER pour confirmer le niveau désiré. Le niveau par défaut est L1.

MODES DE LA CONSOLE

MODE VEILLE (SLEEP MODE)

Après 60 secondes d'inactivité, la console emprunte le mode d'économie d'énergie « mode veille ».

L'affichage est mis hors circuit.

Tirez sur les guidons ou appuyez sur n'importe quel bouton pour lancer le mode attente (Ready Mode).

MODE ATTENTE

Le mode attente informe l'utilisateur ou l'utilisatrice que la console est activée et qu'elle est prête à entrer dans n'importe quel mode. Après une période de 60 secondes d'inactivité, la console emprunte le mode veille.

MODE ARRÊT

Appuyez sur le bouton RESET pour adopter le mode arrêt ou, si la console ne reçoit aucun signal pendant quatre minutes, elle entre automatiquement dans le mode arrêt. Dans ce mode, l'affichage en sept segments indique STOP, TIME indique le temps total, DISTANCE indique la distance totale, CALORIES indique la consommation totale de calories, STROKES indique le nombre de coups effectués au cours de la séance d'exercices, TOTAL STROKES indique le nombre total de coups, TIME/500m et TIME/500m AVERAGE sont affichés alternativement pendant une minute. Si la fréquence cardiaque est entrée, le mode arrêt indique la fréquence cardiaque actuelle. Si le moniteur de fréquence cardiaque n'a pas été utilisé, aucune valeur n'est affichée.

SOMMAIRE DE LA SÉANCE D'EXERCICES

La console offre un bref sommaire de la séance d'exercices après l'avoir complétée. Les données affichées sont le temps total, la distance totale et le total des watts.

PROCESSUS DE REMISE À ZÉRO

Pour remettre tous les paramètres sauvegardés à zéro, appuyez sur le bouton RESET pendant deux secondes.

PROGRAMMES DE LA CONSOLE

DÉMARRAGE RAPIDE

Alors que les coups sont détectés, la console lance immédiatement QUICK START (démarrage rapide). Le temps, la distance, les calories, les coups à la minute, les watts, les coups et le total des coups commencent à compter. Le temps/500 m et la moyenne du temps/500 m sont affichés alternativement à chaque cinq secondes. L'affichage en sept segments indique le niveau de difficulté selon les ajustements effectués. Lorsqu'un signal est entré pour la fréquence cardiaque, l'icône demeure allumé et l'icône ♥ clignote. La fréquence cardiaque actuelle est affichée. Si aucun signal de fréquence cardiaque n'est reçu, trois tirets "- - -" sont affichés continuellement.

PROGRAMMES DU TEMPS, DE LA DISTANCE, DES CALORIES ET DES COUPS CIBLÉS

Les programmes du temps, de la distance, des calories et des coups ciblés permettent de personnaliser le but ciblé de chaque valeur.

- Lancement : Appuyez sur le bouton TARGET pour chacun (TIME, DISTANCE, CALORIES, STROKES).
- Installation : Lorsque vous faites fonctionner un programme ciblé, après avoir remis les valeurs de la console à zéro, entrez la valeur ciblée. Ajustez la valeur en appuyant sur le bouton ▲ ou ▼ et appuyez sur le bouton ENTER pour confirmer le paramètre. Si aucune valeur n'a été entrée, la console ne compte pas à rebours.
- Démarrage : Chaque champ d'affichage du mode s'allume et commence à lire les données ci-dessous :

Pour le programme TARGET TIME, le temps ciblé commence à compter à rebours.

Pour le programme TARGET DISTANCE, la distance ciblée commence à calculer.

Pour le programme TARGET CALORIES, les calories ciblées commencent à calculer.

Pour le programme TARGET STROKES, les coups ciblés commencent à calculer.

- Fin : Le mode se termine lorsque le but est atteint. Appuyez sur le bouton RESET en tout temps pour mettre fin au programme ciblé. Un sommaire de la séance d'exercices est affiché après que le programme ciblé a pris fin ou si vous avez appuyé sur le bouton RESET.

PROGRAMME DE LA FRÉQUENCE CARDIAQUE CIBLÉE

Le programme de la fréquence cardiaque ciblée permet de personnaliser la valeur ciblée des battements à la minute (BPM) maximum pour profiter d'avantage du conditionnement cardiovasculaire.

- Lancement : Appuyez sur le bouton TARGET HEART RATE.
- Installation : Lorsque vous faites fonctionner un programme ciblé, entrez la valeur ciblée désirée pour la fréquence cardiaque (la valeur par défaut est 100). Ajustez la valeur en appuyant sur le bouton ▲ ou ▼ et appuyez sur le bouton ENTER pour confirmer le paramètre.
- Démarrage : Chaque champ d'affichage du mode s'allume et commence à afficher la fréquence cardiaque et le progrès envers le but cardiovasculaire ciblé. Lorsque votre fréquence cardiaque est inférieure à 10 % de la gamme de fréquence cardiaque maximale calculée, l'icône ▲ clignote pour indiquer que le but minimal n'a pas été atteint. Lorsque votre fréquence cardiaque est supérieure à 10 % de la fréquence cardiaque ciblée, l'icône ▼ clignote pour indiquer que vous êtes au-dessus du but maximal ciblé. Lorsque votre fréquence cardiaque se range dans la gamme de 10 % de la fréquence cardiaque ciblée, le nombre ciblé n'est pas affiché.
- Fin : Le programme ciblé se termine lorsque vous cessez de ramer. Appuyez sur le bouton RESET en tout temps pour mettre fin au programme ciblé. Un sommaire de la séance d'exercices est affiché après que le programme ciblé a pris fin ou si vous

avez appuyé sur le bouton RESET.

MODE INGÉNIERIE

Appuyez sur les boutons RESET et ENTER pendant deux secondes pour entrer dans le mode ingénierie. La console émet alors un signal sonore d'une seconde. La bannière de la distance clignote en premier. Appuyez sur le bouton ▲ ou ▼ pour choisir la section des paramètres. (Sound → ODO → Sound)

Lorsque vous êtes dans le mode ingénierie, s'il n'y a aucune activité pendant 30 secondes, la console emprunte le mode veille. Appuyez sur le bouton RESET pour sortir du mode ingénierie. Les paramètres et l'odomètre de la console ne sont pas remis à zéro en utilisant le mode RESET. Cependant, si vous enlevez les piles, la console retourne aux paramètres originaux entrés à l'usine et la valeur de l'odomètre retourne à zéro.

MARCHE/ARRÊT DE L'AUDIO

Dans le mode ingénierie du paramètre marche/arrêt de l'audio, le signe SOUND clignote. Après avoir appuyé sur le bouton ENTER, la console affiche ON ou OFF. Si l'audio est activé, le signe ON clignote et s'il est désactivé, le signe OFF clignote. Appuyez sur le bouton ENTER pour confirmer et permettre à la console de retourner au mode ingénierie. Lorsque vous êtes dans ce paramètre, s'il n'y a aucune activité pendant 30 secondes ou si vous appuyez sur le bouton RESET, la console entre dans le mode veille.

ODO

La caractéristique ODO affiche le temps total d'utilisation de votre machine à ramer de la façon suivante : H : M : S (heures, minutes et secondes). Dès que l'odomètre atteint la marque de deux heures, il commence à afficher le temps en augmentations d'une heure. Par exemple, « 3H » indique trois heures d'utilisation en tout.

- En navigant à travers les options dans le mode ingénierie, appuyez sur le bouton ENTER lorsque ODO clignote dans l'affichage.
- Lorsque le temps total d'exercices dépasse 1:59:59, l'afficheur à cristaux liquides (LCD) affiche l'heure numérique près du H (heure).
- Pour sortir, appuyez sur le bouton « q » ou « p » afin de changer entre les autres modes ingénierie.
- Lorsque vous êtes dans ce paramètre, s'il n'y a aucune activité pendant 30 secondes, la console entre dans le mode veille. Pour sortir du mode ingénierie, appuyez deux fois sur le bouton RESET.

ENTRETIEN GÉNÉRAL

Un horaire régulier d'entretien préventif sur votre équipement de conditionnement assure que les produits fonctionnent dans des conditions optimales sans affecter votre expérience de conditionnement. Pour optimiser l'horaire d'entretien, il est recommandé de répartir l'entretien en activités quotidiennes, hebdomadaires et mensuelles.

Toutes les activités d'entretien préventif doivent être effectuées sur une base régulière. Ceci peut aider à offrir un fonctionnement sécuritaire et sans tracas de tout l'équipement SPIRIT FITNESS. SPIRIT FITNESS n'est pas responsable de faire l'inspection régulière et l'entretien de vos machines. Assurez-vous d'entraîner tout le personnel nécessaire dans les activités d'inspection et d'entretien de l'équipement, en plus de rapporter les accidents qui surviennent et de tenir les records.

Item	Échéancier	Instructions	Notes
Siège et rails coulissants	Chaque semaine	Essuyez les rails coulissants avec un tissu non pelucheux.	
Cadre	Chaque semaine	Essuyez le cadre avec un tissu non pelucheux.	
Réservoir et traitement de l'eau	De 12 mois à 2 ans	Suivez les instructions de la page 11 du guide d'utilisation.	
Courroie d'aviron	Vérifiez la tension et les signes d'usure à chaque 100 heures.	La courroie d'aviron devrait offrir plusieurs années d'utilisation sans tracas. Si elle doit être remplacée, veuillez contacter votre représentant de services local pour plus d'information.	

GUIDE DE DÉPANNAGE

Problème	Cause possible	Instructions
L'eau change de couleur et devient embrouillée.	La machine à ramer est dans la lumière solaire directe ou l'eau n'a pas été traitée. L'eau locale du robinet est de mauvaise qualité.	Changez la machine à ramer d'endroit pour réduire l'exposition directe à la lumière solaire. Traitez l'eau ou changez l'eau dans le réservoir en suivant les instructions de la page 11 de ce guide d'utilisation. Considérez utiliser de l'eau distillée pour remplir le réservoir.
La console affiche des données inconsistantes pour le temps intermédiaire du 500 mètres et les coups à la minute (SPM).	Le capteur a un problème d'espacement. Le capteur est défectueux. Le capteur s'est déplacé hors de position. Le faisceau de câbles a un problème.	Utilisez le couvercle arrière de l'ordinateur en tant qu'outil d'espacement pour vérifier l'espacement entre le capteur et l'anneau magnétique, ou vérifiez si le capteur s'est déplacé hors de position. Veuillez contacter votre service à la clientèle de SPIRIT FITNESS le plus près pour plus d'information.
La console n'allume pas après que les piles ont été remplacées.	Les piles ne sont pas installées correctement ou doivent être remplacées.	Vérifiez si les piles sont installées correctement. Réinstallez-les ou remplacez-les s'il y a lieu. Si l'écran de l'afficheur à cristaux liquides (LCD) n'allume pas, essayez de tourner légèrement les piles dans l'ordinateur. S'il n'y a aucun changement, contactez votre centre de service à la clientèle local.
L'écran de la console allume mais n'enregistre pas de données en ramant.	La connexion est lâche ou défectueuse. L'espacement entre le capteur et l'anneau magnétique est trop large.	Vérifiez si le câble de l'ordinateur est bien connecté. S'il est bien connecté, contactez votre centre de service à la clientèle local.

Veillez contacter le service à la clientèle de Dyaco Canada si une assistance est requise.

PLAN DÉTAILLÉ

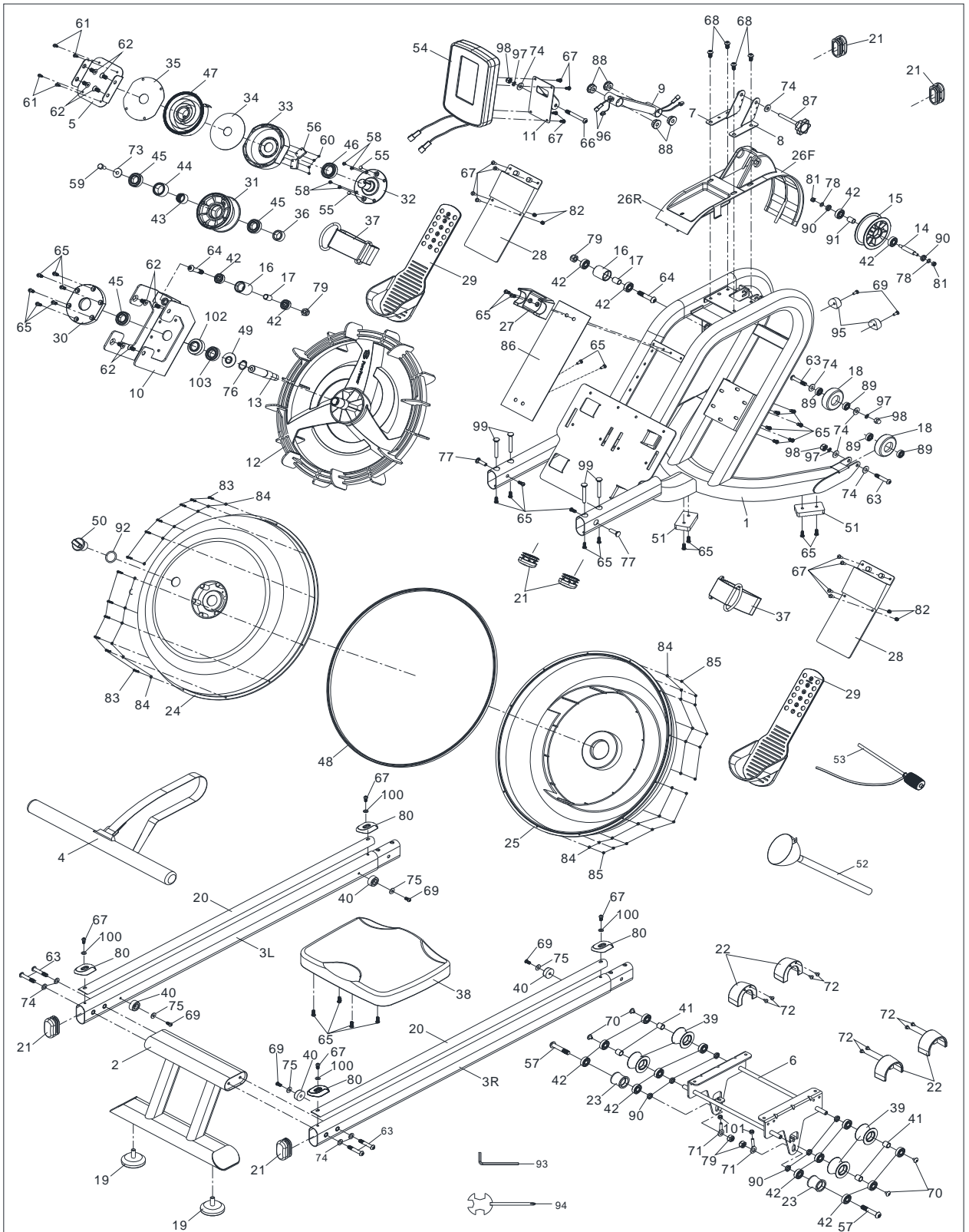

LISTE DES PIÈCES

N° DE PIÈCE	DESCRIPTION	QTÉ
9380001	Cadre principal	1
9380002	Stabilisateur arrière	1
9380003	Rails coulissants droit et gauche (R/L)	2
9380004	Guidons	1
9380005	Plaque fixe du ressort	1
9380006	Chariot du siège	1
9380007	Support gauche du capteur	1
9380008	Support droit du capteur	1
9380009	Support de l'ordinateur	1
9380010	Plaque du réservoir	1
9380011	Plaque support	1
9380012	Rotor	1
9380013	Essieu du rotor	1
9380014	Essieu de la roue de la courroie de mailles imbriquées	1
9380015	Roue de la courroie	1
9380016	Rouleau du guide	2
9380017	Entretoise du rouleau du guide	2
9380018	Roue mobile	2
9380019	Bouton ajustable	2
9380020	Plaque en aluminium	2
9380021	Embout ovale	6
9380022	Couvercle du rouleau	4
9380023	Rouleau inférieur du rail	2
9380024	Réservoir supérieur	1
9380025	Réservoir inférieur	1
9380026	Couvercle décoratif avant et arrière F/R	1
9380027	Guidons du siège	1
9380028	Pédale supérieure	2
9380029	Pédale inférieure	2
9380030	Siège à coussinet	1
9380031	Roue de la courroie de mailles imbriquées	1
9380032	Essieu du ressort en spiral	1
9380033	Base du ressort en spiral	1
9380034	Carte de circuit	1
9380035	Carte extérieure de circuit	1
9380036	Entretoise de la roue de la courroie de mailles imbriquées	1

N° DE PIÈCE	DESCRIPTION	QTÉ
9380037	Courroie de pédale	2
9380038	Siège	1
9380039	Rouleau du siège	4
9380040	Butoir	4
9380041	Entretoise de rouleau	4
9380042	Coussinet 6000ZZ	18
9380043	Coussinet à un sens de transmission	1
9380044	Bague pour coussinet à un sens de transmission	1
9380045	Coussinet 61904ZZ	3
9380046	Coussinet 61905ZZ	1
9380047	Ressort en spirale	1
9380048	Anneau d'étanchéité en caoutchouc	1
9380049	Joint d'étanchéité de l'arbre d'entraînement	1
9380050	Bouchon de remplissage	1
9380051	Aire de dérapage	2
9380052	Entonnoir	1
9380053	Siphon de pompage	1
9380054	Ordinateur ST5827	1
9380055	Aimant	2
9380056	Fil du capteur	1
9380057	Boulon M10 x 55	2
9380058	Vis à tête plate ST5.0 x 12	4
9380059	Vis à tête hexagonale M8 x 15	1
9380060	Vis ST3 x 6	4
9380061	Vis ST4.2 x 19	4
9380062	Vis à tête plate M8 x 15	8
9380063	Boulon M8 x 45	6
9380064	Boulon M10 x 50	2
9380065	Vis M6 x 15	30
9380066	Boulon M8 x 65	2
9380067	Vis M5 x 15	16
9380068	Vis M8 x 15	4
9380069	Vis cruciforme M6 x 15	6
9380070	Vis M6 x 10	4
9380071	Vis ajustable M6 x 30	2
9380072	Vis ST4 x 16	8
9380073	Rondelle OD24 x ID8.5 x 2.0	1
9380074	Rondelle OD20 x ID8.5 x 1.5	10

N° DE PIÈCE	DESCRIPTION	QTÉ
9380076	Pince en C	1
9380077	Boulon M8 x 27	2
9380078	Rondelle OD13 x ID6.5 x 1.5	2
9380079	Écrou en nylon M10	4
9380080	Couvercle en aluminium de la plaque	4
9380081	Écrou en nylon M6	2
9380082	Écrou en nylon M5	4
9380083	Vis M3 x 20	12
9380084	Rondelle OD7 x 3.2 x 1.0	24
9380085	Écrou en nylon M3	12
9380086	Plaque du cadre principal	1
9380087	Bouton de réglage de l'ordinateur	1
9380088	Bague en plastique	4
9380089	Coussinet 608ZZ	4
9380090	Entretoise pour les rouleaux du siège	8
9380091	Entretoise pour la roue de la courroie	1
9380092	Anneau en O	1
9380093	Clef allen	1
9380094	Clef de serrage	1
9380095	Coussin de rangement	2
9380096	Fil de connexion	2
9680097	Rondelle à ressort	4
9380098	Écrou borgne M8	4
9380099	Boulon mécanique M8 x 57	4
93800100	Rondelle OD10 x ID5.2 x 1.5	4
93800101	Écrou M6	2
93800102	Coussinet inférieur du siège	1
93800103	Coussinet 6904ZZ	1

Garantie limitée du fabricant

Dyaco Canada Inc. offre une garantie sur toute les pièces de la machine à ramer CRW800H20 pendant les périodes de temps énumérées ci-dessous, à partir de la date de vente au détail, tel qu'il est déterminé par le reçu d'achat. La responsabilité de Dyaco Canada Inc. comprend l'approvisionnement de nouvelles pièces ou de pièces fabriquées, au choix de Dyaco Canada Inc., et le soutien technique de nos concessionnaires indépendants et de nos compagnies d'entretien. En l'absence de concessionnaires ou de compagnies d'entretien, Dyaco Canada Inc. s'occupera directement de la gestion de ces garanties. La période de garantie s'applique aux composantes suivantes :

Usage commercial léger (cinq heures d'utilisation ou moins dans une installation sans but lucratif) / Résidentiel :

Cadre : garantie à vie Main-d'œuvre : deux ans Pièces : cinq ans

La présente garantie n'est pas transférable et seul le propriétaire initial peut s'en prévaloir.

RESPONSABILITÉS NORMALES DU CONSOMMATEUR

Le consommateur est responsable des items suivants :

1. La machine à ramer doit être utilisé de façon appropriée conformément aux instructions fournies dans ce guide.
2. La machine à ramer doit être installé de façon appropriée conformément aux instructions fournies avec l'appareil et aux codes électriques locaux.
3. La machine à ramer doit être branché à un bloc d'alimentation équipé d'une mise à la terre avec suffisamment de tension; les fusibles grillés doivent être remplacés; les connexions défectueuses dans les câbles du circuit doivent être réparées.
4. Les dépenses encourues pour faire l'entretien de la machine à ramer, incluant tout item qui ne fait pas partie de l'appareil au moment de son expédition de l'usine.
5. Les dommages au revêtement de la machine à ramer au cours de l'expédition et de l'installation ou suivant l'installation.
6. L'entretien régulier de la machine à ramer tel que mentionné dans ce guide.

EXCLUSIONS

Cette garantie ne couvre pas les items suivants :

1. LES DOMMAGES CONSÉCUTIFS, COLLATÉRAUX OU INDIRECTS TELS QUE LES DOMMAGES AUX BIENS OU LES DÉPENSES ACCESSOIRES RÉSULTANT DE TOUTE INTRUSION DE CETTE GARANTIE ÉCRITE OU TOUTE AUTRE GARANTIE IMPLICITE.
Note : Puisque certains endroits ne permettent pas l'exclusion ou les délimitations des dommages consécutifs ou collatéraux, cette délimitation ou exclusion peut ne pas s'appliquer à vous.
2. Le remboursement au consommateur pour les appels de service. Le remboursement au marchand pour les appels de service qui n'ont pas rapport au fonctionnement défectueux ou aux défauts dans la main d'œuvre ou le matériel, pour les appareils qui ne sont plus sur la garantie, pour les appareils qui ont dépassé la période de remboursement pour les appels de service, pour les appareils qui n'ont pas besoin de composantes de rechange ou pour les appareils qui ne sont pas utilisés.
3. Les dommages causés par l'entretien effectué par les personnes autres que celles autorisées par les compagnies d'entretien de Dyaco Canada Inc.; l'usage de pièces autres que les pièces originales de Dyaco Canada Inc.; les causes externes telles que la corrosion, la décoloration de la peinture ou du plastique, les altérations, les modifications, l'abus, l'usage inapproprié, l'entretien inapproprié, l'alimentation électrique inappropriée ou les actes de la nature.
4. Les produits dont les numéros de série originaux ont été enlevés ou transformés.
5. Les produits qui ont été vendus, transférés, troqués ou donnés à une tierce partie.
6. Les produits dont la carte d'enregistrement de la garantie ne se trouvent pas dans les dossiers de Dyaco Canada Inc. Dyaco Canada Inc. se réserve le droit de demander une preuve d'achat si aucun record de garantie existe pour ce produit.
7. CETTE GARANTIE REMPLACE EXPRESSÉMENT TOUTES LES AUTRES GARANTIES EXPRIMÉES OU IMPLICITES, INCLUANT LES GARANTIES DES MARCHANDS ET/OU LE CONDITIONNEMENT DANS UN BUT PARTICULIER.
8. Les garanties à l'extérieur du Canada peuvent varier.

ENTRETIEN

Le reçu de vente établit la période de garantie pour tout entretien demandé. Si un entretien quelconque est effectué, demandez et gardez tous les reçus. Cette garantie écrite vous donne des droits légaux particuliers. L'entretien sous cette garantie doit être demandé en suivant, en ordre, les étapes ci-dessous :

1. Communiquez avec votre marchand autorisé ou Dyaco Canada Inc.
2. Pour toute question concernant votre nouveau produit ou la garantie, communiquez avec Dyaco Canada Inc. en composant le 1-888-707-1880.
3. Si aucun service local n'est disponible, la responsabilité de Dyaco Canada Inc. se limite à réparer ou à remplacer le produit, au choix de Dyaco Canada Inc., en respectant la période de la garantie, sans frais pour les pièces.
4. Le consommateur est responsable de tous les coûts de transport, si l'appareil est expédié à notre usine ou retourné à l'installation. Le consommateur est responsable de l'emballage adéquat en acheminant l'appareil chez Dyaco Canada Inc. Dyaco Canada Inc. n'est pas responsable des dommages encourus au cours de l'expédition. Faites demande pour toute indemnisation auprès de l'expéditeur approprié. **N'ACHEMINEZ PAS L'APPAREIL À NOTRE USINE SANS AVOIR OBTENU AU PRÉALABLE UN NUMÉRO D'AUTORISATION.** Tous les appareils qui nous arriveront sans un numéro d'autorisation seront refusés.
5. Pour plus d'information, ou pour communiquer par courrier avec notre Service à la clientèle, acheminez votre correspondance à :
Dyaco Canada Inc.
5955 Don Murie Street
Niagara Falls ON
L2G 0A9

Les caractéristiques et les spécifications du produit telles que décrites ou illustrées sont sujettes à changer sans préavis. Toutes les garanties sont offertes par Dyaco Canada Inc.

dyaco

Pour recevoir plus d'information concernant les autres marques et produits fabriqués et distribués par Dyaco Canada Inc., veuillez nous visiter en direct.

SPIRIT

spiritfitness.ca

X XTERRA

xterrafitness.ca

UFC

dyaco.ca/UFC/UFC-home.html

SOLE
FITNESS

solefitness.ca

EVERLAST

dyaco.ca/products/everlast.html

 Johnny G
by **SPIRIT**

spiritfitness.ca/johnnyg.html

TRAINOR
SPORTS

trainorsports.ca

T: 1-888-707-1880 | 5955 Don Murie St., Niagara Falls, Ontario L2G 0A9 | sales@dyaco.ca

Dyaco Canada Inc. dyaco.ca